

# TALL TABLE

הגבהה לשולחן - לנגישות אדם עם כסא גלגלים

מתאים לשולחן מסדרת PÅHL

**ThisAbles.com**

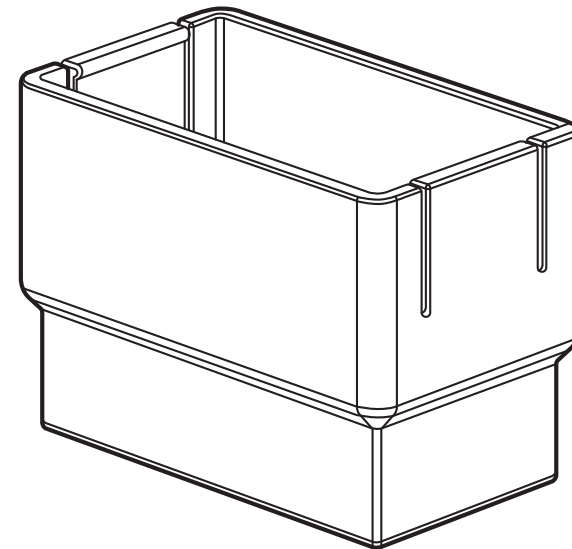

**1**

הרימו והניחו את השולחן על צידו.  
מומלץ לבצע את הפעולה על ידי  
יותר מאדם אחד

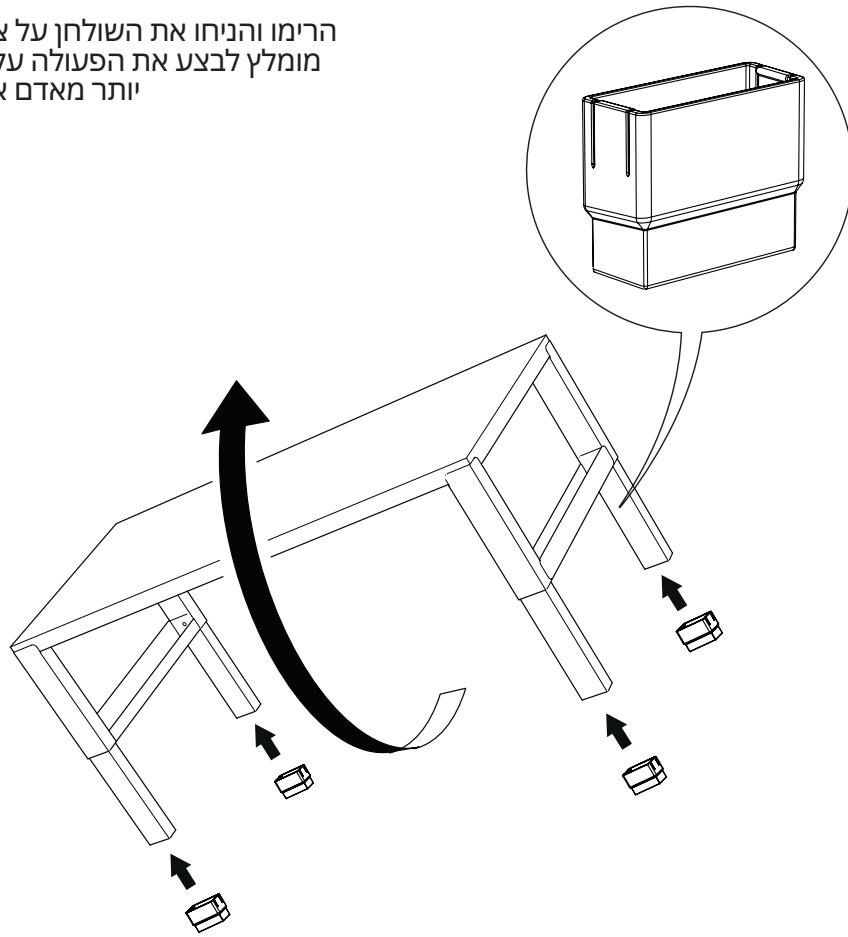

**2**

חברו את מתאמי הרגליים  
בתוך רגלי השולחן

**3**

כעת הציבו את השולחן על רגליו.  
השולחן מוגבה ב- 2.5 סנטימטר

